

箱足箱をつくる コンパネの寸法と位置関係

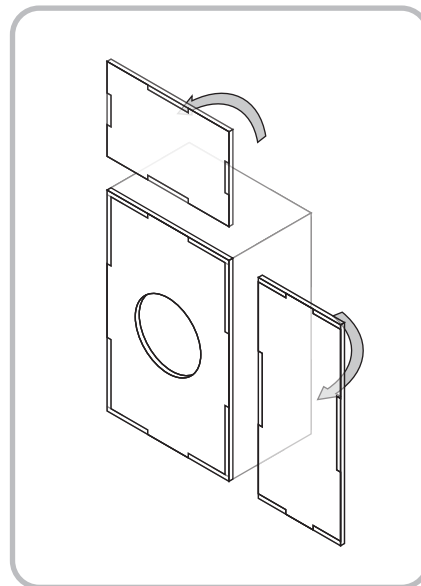
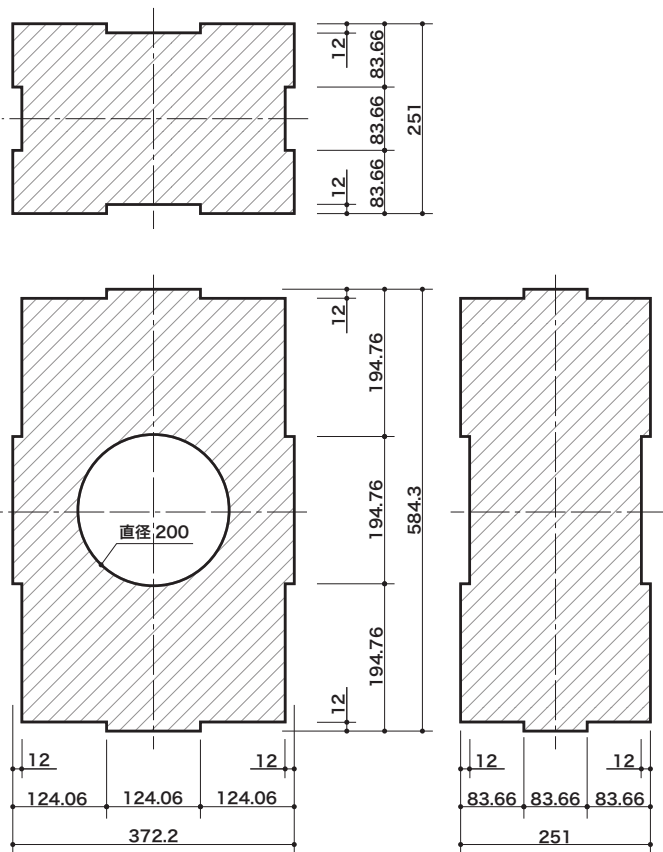

尺貫法を交えた寸法取り

584.3mm=2尺1寸- (40mm+12mm)
 372.2mm=1尺4寸- (40mm+12mm)
 251mm=1尺- (40mm+12mm)

箱足箱をつくる 垂木の寸法と位置関係

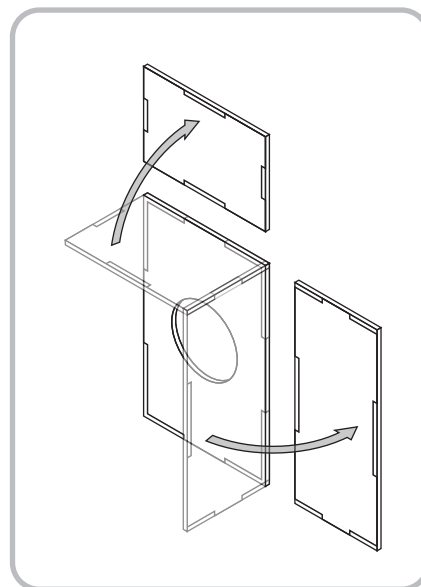
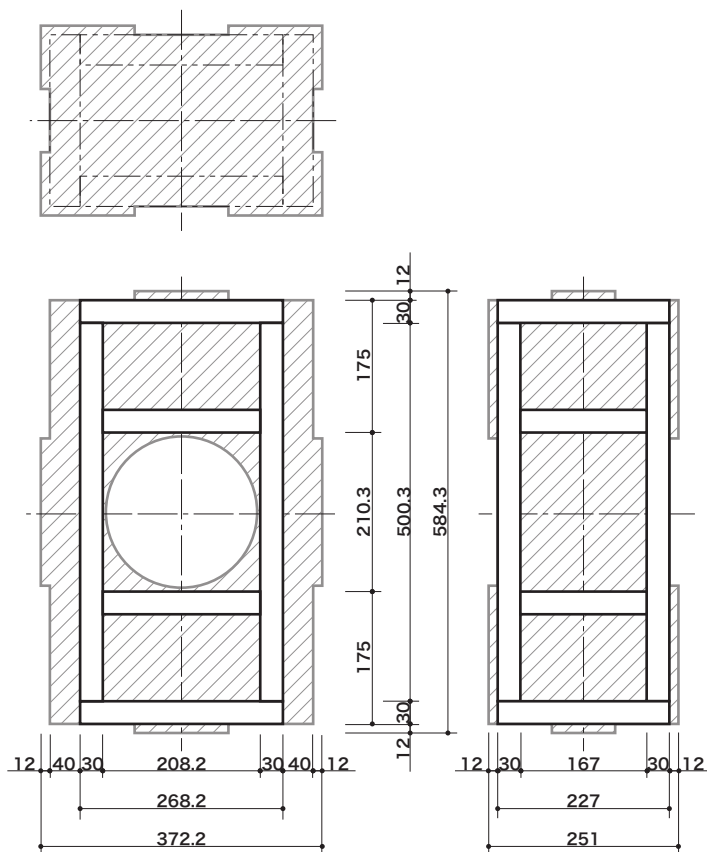

必要な垂木の長さとお数

500.3mm……8本
 268.2mm……4本
 208.2mm……4本
 227mm……4本
 167mm……4本